



## Smedet og ringvalset gods op til Ø 2.700 mm

Strenov Produkter ApS tilbyder stålsmedegods fra den italienske smedje Forge Nicromo Spa.

Forge Nicromo har siden 1986 smedet til energi- og transportsektoren samt den petrokemiske, mekaniske og farmaceutiske industri. Smedjen producerer både ringe og frit formede smedninger, fx smedede ringe, valsede ringe, skiver, firkantede blokke, bøsninger, stænger, aksler, dyser og WN-flanger. Forge Nicromo rådgiver kunden om mængde, dimensioner, materiale, test og inspektioner af smedegodset, og de garanterer altid en høj kvalitetsstandard.

Forge Nicromo tilbyder et bredt udvalg af både lavt- og højtlegerede materialer. Det gælder almindeligt carbonstål, krom/molybdæn-legeringer, austenitiske og martensitiske typer, duplex stål, nikkeltyper og specialstål på forespørgsel.

Forge Nicromo har 2 produktionslinjer til smedning og 2 produktionslinjer til ringvalsning med 2 hydrauliske presser, 2 ringvalsningsmaskiner og 10 ovne. Ringvalsningsmaskinerne kan valse op til Ø 2.700 mm og 800 mm i højden hhv. Ø 1.600 mm og 400 mm i højden. Forge Nicromo tilbyder rågods samt semi- eller færdigbearbejdet gods. De råder over et stort lager af råmaterialer – mere end 1.500 t.

De to nyeste varmebehandlingsovne er API- og NORSOK-certificeret. In-house kan Forge Nicromo foretage en lang række test og på forespørgsel udstede 3.2 testcertifikat.





Forge Nicromo har gennem mange år arbejdet målrettet på certificeringer jf. kendte internationale standarder, såsom:

- ABS Marine (Carbon- C-Mn – lavlegering – austenitisk rustfrit stål).
- DNV Approval.
- AD 2000.
- Lloyd's Register (A182 F51).
- BV Marine – Mat. Approval.
- Rina (Carbon steel – Austenitic stainless steel).
- QTR Norsok A182 F51.
- QTR Norsok A182 F55.

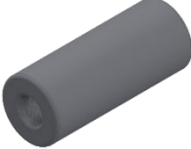

På næste side ses eksempler på stålsmedegods fra Forge Nicromo.

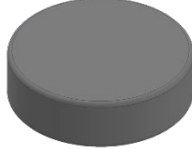
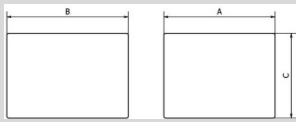
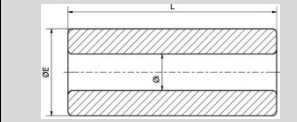
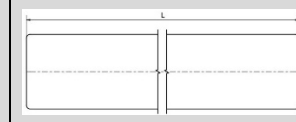
## Eksempler på stålsmedegods:

Smedede blokke	Smedede bøsninger	Smedede stænger	Smedede skiver
<b>Tykkelse maks.:</b> 900 mm	<b>Udv. maks:</b> Ø 400 mm	<b>Udv. maks:</b> Ø 400 mm	<b>Udv. maks:</b> Ø 1.250 mm
<b>Tykkelse min.:</b> 65 mm	<b>Udv. min.:</b> Ø 180 mm	<b>Udv. min.:</b> Ø 180 mm	<b>Udv. min.:</b> Ø 280 mm
<b>Vægt maks.:</b> 5.000 kg	<b>Vægt maks.:</b> 1.500 kg	<b>Vægt maks.:</b> 5.500 kg	<b>Vægt maks.:</b> 3.500 kg
<b>Vægt min.:</b> 200 kg	<b>Længde maks.:</b> 1.500 mm	<b>Længde maks.:</b> 3.000 mm	<b>Højde min.:</b> 65 mm
			
			

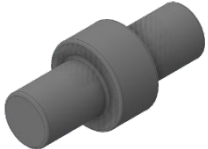
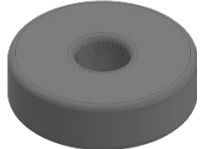
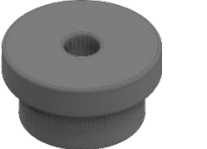
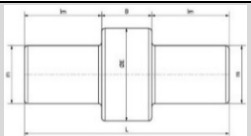
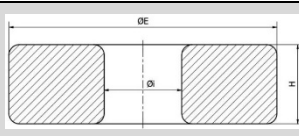
Smedede aksler	Smedede ringe	Smedede dyser
<b>Udv. maks:</b> Ø 350 mm	<b>Udv. maks:</b> Ø 1.250 mm	<b>Udv. maks:</b> Ø 1.300 mm
<b>Min. forskel mellem udv.Ø/m:</b> 65 mm	<b>Udv. min.:</b> Ø 175 mm	<b>Udv. min.:</b> Ø 180 mm
<b>Vægt maks.:</b> 2.500 kg	<b>Vægt maks.:</b> 5.000 kg	<b>Vægt maks.:</b> 5.000 kg
<b>Længde maks.:</b> 3.000 mm	<b>Højde min.:</b> 600 mm	<b>Højde min.:</b> 180 mm
		
		

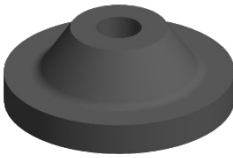
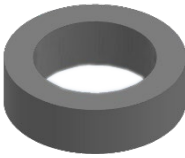
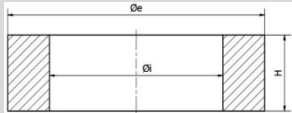
Smedede flanger	Valsede ringe
<b>WN ANSI B16.5 600-2500:</b> 6"-24"	<b>Udv. maks:</b> Ø 2.700 mm
<b>WN API 6BX Class 10K:</b> 4 1/16" - 13 5/8"	<b>Indv. min.:</b> 190 mm
<b>Ankerflange:</b> på forespørgsel	<b>Vægt maks.:</b> 2.700 kg
<b>Specialflange:</b> på forespørgsel	<b>Højde:</b> 50-800 mm
	
	

Med forbehold af fejl og tekniske ændringer.